



## Torino

- **Estructura:** Acero galvanizado.
- **Laminación exterior:** Costados en aluminio.
- **Frente y trasera:** En fibra de vidrio de una sola pieza.
- **Techo:** Fibra de vidrio de una sola pieza.
- **Laminación interior:** Paneles de Formica.
- **Protección anticorrosiva:** Estructura galvanizada con primario epóxico en toda la estructura, zincopoxi en áreas soldadas y antirruído asfáltico en la parte inferior.
- **Pintura Exterior:** Primario epóxico y esmalte tricapa.
- **Defensas:** Fibra de vidrio reforzada y parte central metálica.
- **Defroster:** Eléctrico a aire frío para parabrisas.

- **Mampara:** De separación para el conductor.
- **Parabrisas:** En dos piezas de cristal laminado curvo.
- **Itinerario:** Al frente con luces de identificación integradas.
- **Puertas de ascenso y descenso:** De dos hojas abatibles.
- **Ventanillas:** Marco de aluminio y vidrios corredizos arriba y abajo.
- **Salidas de Emergencia:** Dos fallebas al techo y dos ventanillas laterales.
- **Piso:** Madera naval de 14 mm y varias opciones de recubrimiento.
- **Iluminación Interior:**
  - Superior:** Lámparas fluorescentes y plafones de acrílico blanco.

**Escalones y conductor:** Lámparas incandescentes.

- **Asientos:** Equipo básico -41 asientos, con una amplia variedad de modelos que se adaptan a sus necesidades, para aplicación urbana, suburbana o especial.

- **Dimensiones:** Ancho: 2500 mm  
Alto: 3175 mm  
Largo: 10880 mm

- Opciones:**
- Portabultos
  - Cajuelas laterales
  - Equipo de aire acondicionado
  - Cortinas
  - Vidrios pegados
  - Piso de aluminio
  - Una o dos puertas

*Movemos Gente*



Mercedes-Benz

# OMC 1419/51

## MOTOR

Mercedes-Benz OM 904LA-190  
**Potencia:** 190 hp @ 2,300 rpm  
**Torque:** 520 lb-ft @ 1,400 rpm  
**Desplazamiento:** 4,25 L  
**Certificación:** EPA

## TRANSMISIÓN

Mercedes-Benz G85-6 Manual de 6 velocidades.  
**Opción:**  
 Fuller FSB-5406B Manual de 6 velocidades.

## EMBRAGUE

Valeo 362 mm  
**Accionamiento:** Hidráulico.  
**Opción:**  
 Fichtel & Sachs 362 con transmisión Fuller.  
**Accionamiento:** Hidráulico.

## FLECHA CARDÁN

Dana Spicer (1 pieza).

## DIRECCIÓN

**Tipo:** Hidráulica de potencia

## EJE DELANTERO

Meritor FF-961 (12,000 lb),  
**Tipo:** Viga "I" Elliot invertida

## EJE TRASERO

Meritor RS-19-158 (19,000 lb)  
**Relación:** 6.17:1 sólo con transmisión Mercedes-Benz G85-6.



**Opciones:** 5.29:1 sólo con transmisión Fuller.

## SUSPENSIÓN DELANTERA

**Tipo:** Muelles, flat-leaf  
**Amortiguadores:** (2) Telescópicos de servicio pesado

## SUSPENSIÓN TRASERA

**Tipo:** Muelles, Multi-leaf  
**Amortiguadores:** (2) Telescópicos, servicio pesado  
**Barra estabilizadora:** Si

## RIMS

**Tipo:** Disco, acero.  
**Cantidad:** 7 piezas  
**Dimensiones:** 8.25" x 22.5"

## LLANTAS

Michelin XZE 11R22.5  
**Tipo:** Radial

## CHASIS

**Tipo:** Escalera, con largueros de sección "C"

## SISTEMA DE FRENO

Neumático, de doble split, circuito independiente  
**Tipo:** Q+, Leva tambor, en ruedas delanteras y traseras.  
**Compresor:** Wabco.  
**Freno auxiliar:** En multiple de escape y de válvula a la cabeza (opc.)

## SISTEMA DE COMBUSTIBLE

Diesel  
**Cantidad:** 1 tanque  
**Capacidad:** 204 L (54 gal)

## SISTEMA ELÉCTRICO

**Voltaje:** 12 V  
**Batería:** (2) 12 V, 1500 CCA (750 c/u)  
**Alternador:** 12 V, 130 A

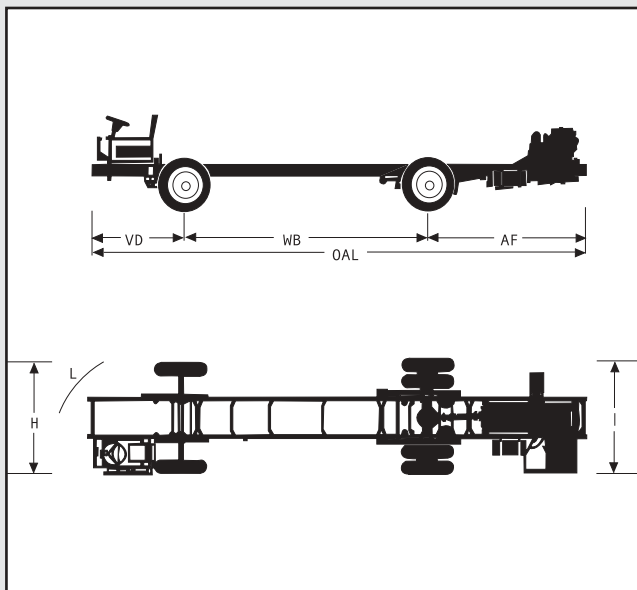

## DIMENSIONES

	mm	plg
Dist. entre ejes W.B.	5,170	(203.5)
Volado trasero AF:	3,300	(130.0)
Volado delantero VD:	2,210	(87.0)
Longitud Total OAL:	10,680	(420.5)
Entrevía trasera I:	1,834	(72.2)
Entrevía delantera H:	2,070	(81.5)
Ancho total:	2,475	(97.4)
Radio de giro L:	10,200	(401.5)

## PESOS Y CAPACIDADES

	kg	lb
Peso vehicular total (chasis):	4,078	(8,972)
Capacidad:		
PBV:	14,090	(31,000)