



## Boxer 50

- **Estructura:** Acero galvanizado.
- **Laminación exterior:** Costados en aluminio.
- **Frente y trasera:** En fibra de vidrio de una sola pieza.
- **Techo:** Fibra de vidrio de una sola pieza.
- **Laminación interior:** En BP Plus.
- **Protección anticorrosiva:** Estructura galvanizada con primer epóxico en toda la estructura, protección en áreas soldadas y antirruído asfáltico en la parte inferior.
- **Pintura exterior:** Primario epóxico y esmalte tricapa.
- **Defensas:** Fibra de vidrio reforzada.
- **Defroster:** Eléctrico a aire frío para parabrisas.

- **Mampara:** de separación para el conductor.
- **Parabrisas:** En dos piezas de cristal laminado curvo.
- **Itinerario:** Al frente con luces de identificación integradas.
- **Puertas de ascenso y descenso:** De dos hojas abatibles.
- **Ventanillas:** Marco de aluminio y vidrios corredizos.
- **Salidas de emergencia:** Una falleba al techo y dos ventanillas laterales.
- **Piso:** Triplay marino de 14 mm y varias opciones de recubrimiento.
- **Iluminación interior:** Superior: Lámparas fluorescentes y plafones de acrílico

blanco. Escalones y Conductor: Lámparas incandescentes.

- **Asientos:** Equipo básico - 33 asientos, con una amplia variedad de modelos, que se adaptan a sus necesidades, para aplicación urbana, suburbana o especial.
- **Dimensiones:** Ancho: 2460 mm  
Alto: 3145 mm  
Largo: 9370 mm
- **Opciones:** Portabultos.  
Cajuelas laterales.  
Cortinas.  
Piso de Aluminio.  
Una o dos puertas.

Financiamiento a través de DaimlerChrysler Services de México

110 Años fabricando Autobuses



Mercedes-Benz

# MBO 1219/52

## MOTOR

**Modelo:** Mercedes-Benz OM 904 LA-190  
**Potencia:** 190 hp @ 2,300 rpm  
**Torque:** 520 lb-ft @ 1,400 rpm  
**Desplazamiento:** 4,25 L  
**Certificación:** EPA

## TRANSMISIÓN

**Modelo:** Mercedes-Benz G85-6 Manual de 6 velocidades.

### Opción:

**Modelo:** Fuller FS-6305B Manual de 5 velocidades (sólo con eje con dual).

## EMBRAGUE

**Modelo:** Valeo (con transm. G85-6)

**Accionamiento:** Hidráulico.

### Opción:

**Modelo:** FS 362 (con transm. Fuller).

**Accionamiento:** Hidráulico

## FLECHA CARDÁN

**Marca:** Dana Spicer (2 piezas).

## DIRECCIÓN

**Tipo:** Hidráulica, de bolas recirculantes

## EJE DELANTERO

**Modelo:** Meritor FD-961 (12,000 lb), sólo con eje trasero:

Meritor RS-19-158

### Opción:

**Modelo:** Dana Spicer E-1200 I (12,000 lb), sólo con eje trasero: Dana Spicer 19055T.

## EJE TRASERO

**Modelo:** Meritor RS-19-158 1 vel. (19,000 lb)

**Relación:** 6.17, sólo con transmisión

Mercedes-Benz G85-6.

### Opción:

**Modelo:** Dana Spicer 19055T, Eje Dual (19,000 lb).

**Relación:** 4.88/6.65, sólo con transmisión Fuller FS-6305B.

## SUSPENSIÓN DELANTERA

**Tipo:** Muelles, flat-leaf

**Amortiguadores:** (2) Telescópicos, servicio pesado

## SUSPENSIÓN TRASERA

**Tipo:** Muelles, multi-leaf

**Amortiguadores:** (2) Telescópicos, servicio pesado

**Barra estabilizadora:** Si

## RIMS

**Tipo:** Disco, acero.

**Dimensiones:** 22.5" x 8.25"

## LLANTAS

**Modelo:** Michelin XZE 11R22.5

**Tipo:** Radial

## CHASIS

**Tipo:** Escalera sección "C"

## SISTEMA DE FRENO

**Sistema:** Neumático, de doble split, circuito independiente

**Tipo:** Q+, Leva tambor, en ruedas delanteras y traseras.

**Compresor:** Wabco.

**Freno de motor:** En múltiple de escape y de válvula a la cabeza (opc.)

## SISTEMA DE COMBUSTIBLE

**Cantidad:** 1 tanque

**Capacidad:** 204 L (54 gal)

## SISTEMA ELÉCTRICO

**Voltaje:** 12 V

**Batería:** (2) 12 V, 1500 CCA, (750 C/U)

**Alternador:** 12 V, 145 A

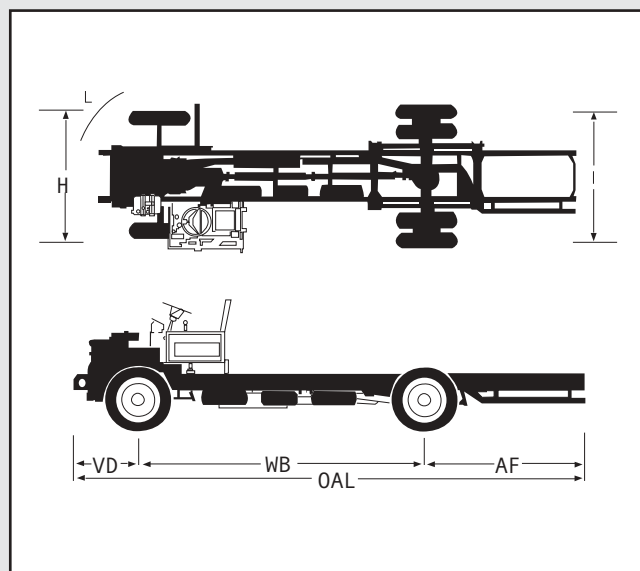

## DIMENSIONES

	mm	plg
Dist. entre ejes W.B.	5,250	(206.6)
Volado trasero AF:	2,900	(114.2)
Volado delantero VD:	1,000	(39.4)
Longitud Total OAL:	9,150	(360.2)
Entrevía trasera I:	1,843	(72.2)
Entrevía delantera H:	2,102	(82.7)
Ancho total:	2,452	(96.5)
Radio de giro L:	10,665	(419.9)

## PESOS Y CAPACIDADES

	kg	lb
Peso vehicular total:	4,202	(9,224)
Capacidad:		
PBV:	12,000	(26,400)

Autobuses Mercedes-Benz ensamblados en convenio entre DaimlerChrysler Vehículos Comerciales México, S.A. de C.V. y Polomex.  
 Polomex, joint-venture entre DaimlerChrysler Vehículos Comerciales México, S.A. de C.V. y Marcopolo, S.A.

DaimlerChrysler Vehículos Comerciales México, S.A. de C.V. se reserva los derechos de hacer cambios en las especificaciones sin previo aviso.