



## Boxer 60

- **Estructura:** Acero galvanizado.
- **Laminación exterior:** Costados en aluminio.
- **Frente y trasera:** En fibra de vidrio de una sola pieza.
- **Techo:** Fibra de vidrio de una sola pieza.
- **Laminación interior:** En BP-Plus.
- **Protección anticorrosiva:** Estructura galvanizada con primer epóxico en toda la estructura, protección en áreas soldadas y antirruído asfáltico en la parte inferior.
- **Pintura exterior:** Primario epóxico y esmalte tricapa.
- **Defensas:** Fibra de vidrio reforzada.
- **Defroster:** Eléctrico a aire frío para parabrisas.
- **Mampara:** de separación para el conductor.
- **Parabrisas:** En dos piezas de cristal laminado curvo.
- **Itinerario:** Al frente con luces de identificación integradas.
- **Puertas de ascenso y descenso:** De dos hojas abatibles.
- **Ventanillas:** Marco de aluminio y vidrios corredizos.
- **Salidas de emergencia:** Una falleba al techo y dos ventanillas laterales.
- **Piso:** Triplay marino de 14 mm y varias opciones de recubrimiento.
- **Iluminación interior:** Superior: Lámparas fluorescentes y plafones de acrílico blanco. Escalones y Conductor: Lámparas incandescentes.
- **Asientos:** Equipo básico - 37 asientos, con una amplia variedad de modelos, que se adaptan a sus necesidades, para aplicación urbana, suburbana o especial.
- **Dimensiones:** Ancho: 2460 mm  
Alto: 3145 mm  
Largo: 10150 mm
- **Opciones:** Portabultos.  
Cajuelas laterales.  
Cortinas.  
Piso de Aluminio.  
Una o dos puertas.

Financiamiento a través de DaimlerChrysler Services de México

110 Años fabricando Autobuses



Mercedes-Benz

# MBO 1419/60

## MOTOR

**Modelo:** Mercedes-Benz OM 904 LA-190  
**Potencia:** 190 hp @ 2,300 rpm  
**Torque:** 520 lb-ft @ 1,400 rpm  
**Desplazamiento:** 4,25 L  
**Certificación:** EPA

## TRANSMISIÓN

**Modelo:** Mercedes-Benz G85-6 Manual de 6 velocidades.  
**Opción:**  
**Modelo:** Fuller FS-6305B Manual de 5 velocidades (sólo con eje dual).

## EMBRAGUE

**Modelo:** Valeo (con transm. G85-6)  
**Accionamiento:** Hidráulico.  
**Opción:**  
**Modelo:** FS 362 (con transm. Fuller).  
**Accionamiento:** Hidráulico

## FLECHA CARDÁN

**Marca:** Dana Spicer (3 piezas).

## DIRECCIÓN

**Tipo:** Hidráulica, de bolas recirculantes

## EJE DELANTERO

**Modelo:** Meritor FF-961 (12,000 lb) sólo con eje trasero:  
 Meritor RS-19-158  
**Opción:**  
**Modelo:** Dana Spicer E-1200 I (12,000 lb) sólo con eje trasero:  
 Dana Spicer 19055T.



## EJE TRASERO

**Modelo:** Meritor RS-19-158 1 vel. (19,000 lb)  
**Relación:** 6.17, sólo con transmisión Mercedes-Benz G85-6.  
**Opción:**  
**Modelo:** Dana Spicer 19055T, Eje Dual (19,000 lb)  
**Relación:** 4.88/6.65, sólo con transmisión Fuller FS-6305B

## SUSPENSIÓN DELANTERA

**Tipo:** Muelles, flat-leaf  
**Amortiguadores:** (2) Telescópicos, servicio pesado

## SUSPENSIÓN TRASERA

**Tipo:** Muelles, multi-leaf  
**Amortiguadores:** (2) Telescópicos, servicio pesado  
**Barra estabilizadora:** Si

## RIMS

**Tipo:** Disco, acero  
**Dimensiones:** 22.5" x 8.25"

## LLANTAS

**Modelo:** Michelin XZE 11R22.5  
**Tipo:** Radial.

## CHASIS

**Tipo:** Escalera sección "C"

## SISTEMA DE FRENO

**Sistema:** Neumático, de doble split, circuito independiente  
**Tipo:** Q+, Leva tambor, en ruedas delanteras y traseras.  
**Compresor:** Wabco.  
**Freno de motor:** En múltiple de escape y de válvula a la cabeza (opc.)

## SISTEMA DE COMBUSTIBLE

**Cantidad:** 1 tanque  
**Capacidad:** 204 L (54 gal)

## SISTEMA ELÉCTRICO

**Voltaje:** 12 V  
**Batería:** (2) 12 V, 1500 CCA, (750 C/U)  
**Alternador:** 12 V, 130 A

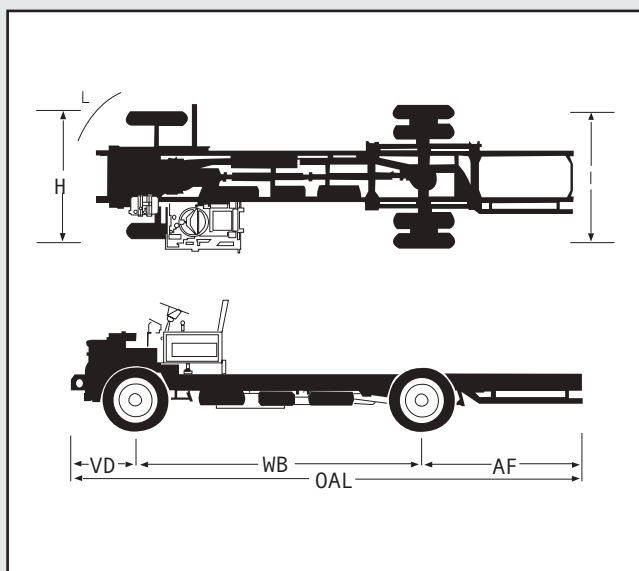

## DIMENSIONES

|                       | mm     | plg     |
|-----------------------|--------|---------|
| Dist. entre ejes W.B. | 6,050  | (238.1) |
| Volado trasero AF:    | 3,100  | (122.0) |
| Volado delantero VD:  | 1,000  | (39.4)  |
| Longitud Total OAL:   | 10,150 | (399.6) |
| Entrevía trasera I:   | 1,843  | (72.2)  |
| Entrevía delantera H: | 2,102  | (82.7)  |
| Ancho total:          | 2,452  | (96.5)  |
| Radio de giro L:      | 12,000 | (472.4) |

## PESOS Y CAPACIDADES

|                       | kg     | lb       |
|-----------------------|--------|----------|
| Peso vehicular total: | 4,286  | (9,500)  |
| Capacidad:            |        |          |
| PBV:                  | 14,090 | (31,000) |

Autobuses Mercedes-Benz ensamblados en convenio entre DaimlerChrysler Vehículos Comerciales México, S.A. de C.V. y Polomex.  
 Polomex, joint-venture entre DaimlerChrysler Vehículos Comerciales México, S.A. de C.V. y Marcopolo, S.A.

DaimlerChrysler Vehículos Comerciales México, S.A. de C.V. se reserva los derechos de hacer cambios en las especificaciones sin previo aviso.